

РУКОВОДСТВО ПОЛЬЗОВАТЕЛЯ

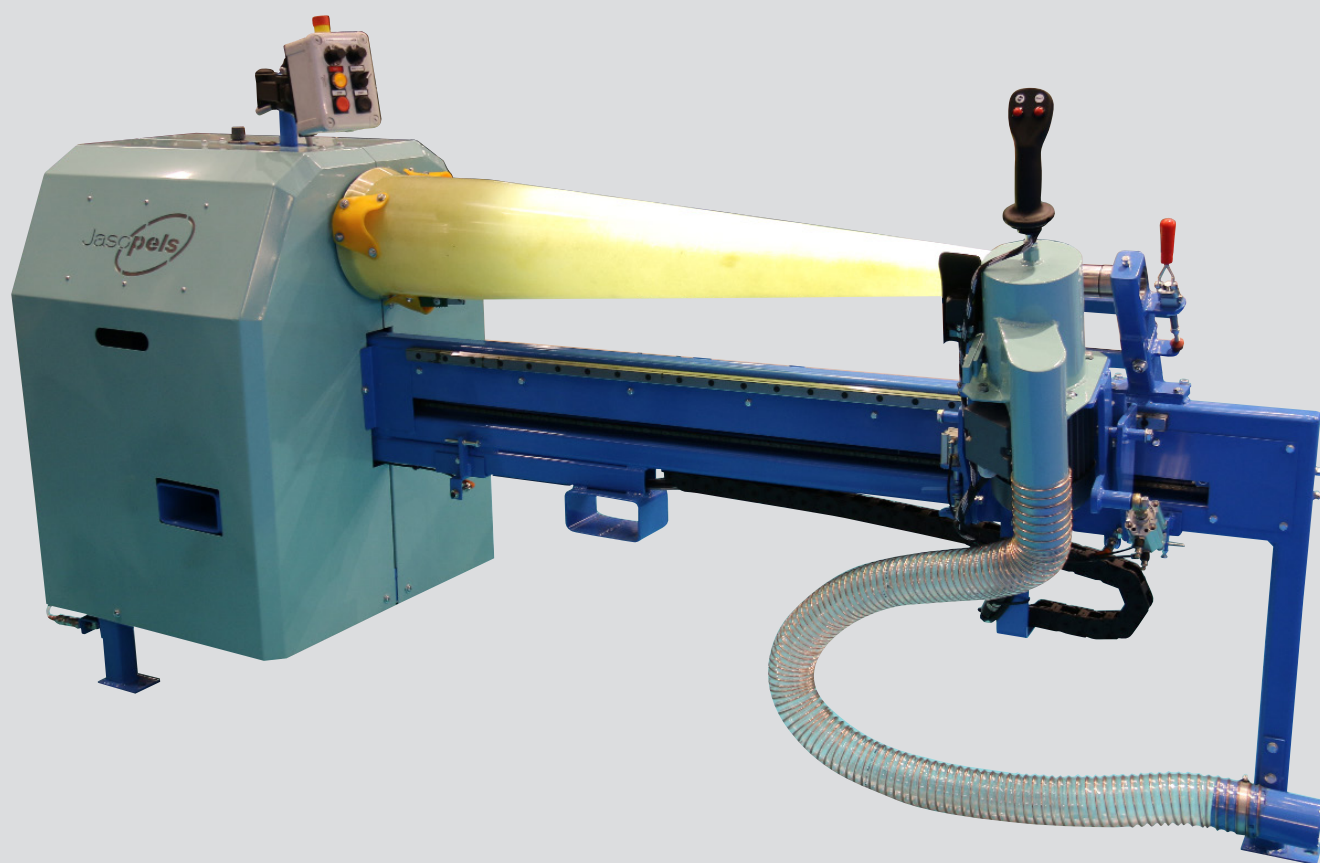

МЕЗДРИЛЬНАЯ МАШИНА JASOPELS 1-BEAM

АРТИКУЛ № 3220067



Our quality – Your choice Jaso



СОДЕРЖАНИЕ

Введение	3
Декларация соответствия	5
Правила техники безопасности	6
Технические данные	7
Транспортировка и поднимание	8
Монтаж	8
Установки	9
Обслуживание	11
Решение проблем	13
Техническое обслуживание	13
Вывод из эксплуатации и утилизация	16
Электрические схемы	17
Пневматические цепи	24
Заметки	25

ВВЕДЕНИЕ

Руководство пользователя относится к мездрильной машине Jasopels 1-beam.

СОДЕРЖАНИЕ ДОКУМЕНТА

Руководство пользователя содержит важные указания и информацию о транспортировке машины, ее монтаже, запуске, эксплуатации, обслуживании и выводе из эксплуатации.

РУКОВОДСТВО ПОЛЬЗОВАТЕЛЯ ЯВЛЯЕТСЯ ЧАСТЬЮ МАШИНЫ

Перед началом эксплуатации машины необходимо ознакомиться с содержанием руководства пользователя. Для обеспечения безаварийной и безопасной работы и сохранения гарантии, предоставляемые в этом документе указания должны строго соблюдаться.

Документ необходимо хранить вместе с мездрильной машиной.

Руководство пользователя всегда должно быть передано следующему владельцу или пользователю машины.

Производитель не несет ответственности за любые повреждения или неисправности, вызванные несоблюдением указаний.

ДЕКЛАРАЦИЯ СООТВЕТСТВИЯ

ДЕКЛАРАЦИЯ СООТВЕТСТВИЯ ЕС

Название устройства: Мездрильная машина Jasopels 1-beam

Производитель: Oy Erco-Mek Ab

Телефон: +358 6 344 77 17

Адрес: Långmossvägen 260, 65450 SOLF, Finlandia

НАСТОЯЩИМ СВИДЕТЕЛЬСТВУЕМ С ПОЛНОЙ ОТВЕТСТВЕННОСТЬЮ, ЧТО ПРОДУКТ:

Название: Мездрильная машина Jasopels 1-beam

К КОТОРОМУ ОТНОСИТСЯ ДАННАЯ ДЕКЛАРАЦИЯ ОТВЕЧАЕТ СЛЕДУЮЩИМ СТАНДАРТАМ И ТРЕБОВАНИЯМ, УКАЗАННЫМ В НОРМАТИВНЫХ ДОКУМЕНТАХ:

- Директива на машины 2006/42/ЕС, основная информация касательно безопасности
- Директива низкого напряжения 2006/95/ЕС (LVD)

БЫЛИ ПРИМЕНЕНЫ СЛЕДУЮЩИЕ ГАРМОНИЗИРОВАННЫЕ СТАНДАРТЫ:

- EN ISO 12100:2010 Безопасность машин – Общие принципы конструирования – Оценка риска и принципы снижения риска
- EN 60204-1 Безопасность машин – Электрооборудование машин -- Часть 1: Общие требования

Подпись:

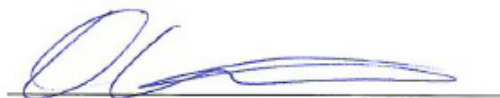

Дата, 3 марта 2016

Генеральный директор Dick Sdderbacka

Актуализация 24 ноября 2016

ПРАВИЛА ТЕХНИКИ БЕЗОПАСНОСТИ

ОСНОВНЫЕ ПРАВИЛА ТЕХНИКИ БЕЗОПАСНОСТИ

Мездрильная машина является современным и надежным устройством. Однако во время работы вполне возможно возникновение опасности для оператора и посторонних лиц, а также риск возникновения материального ущерба.

До ознакомления с руководством пользователя не подключать к машине электропитание или сжатый воздух.

Только квалифицированный электрик, действующий согласно предписаниям может выполнять электрические соединения и открывать электрический шкаф, а также панель оператора.

Инструкция всегда должна находиться поблизости мездрильной машины.

Всегда необходимо придерживаться правил по технике безопасности.

НАЗНАЧЕНИЕ

Мездрильная машина предназначена для использования в сухих помещениях при комнатной температуре. Рядом с электродвигателями и электрическими шкафами нельзя размещать горючие материалы. Машины должны быть использованы исключительно для мездрения и очистки поврежденных и неповрежденных шкур норки.

ЗАПРЕЩЕНО ИСПОЛЬЗОВАНИЕ

Любое использование машины не по назначению запрещено. Машина не подходит для использования в условиях возможного воздействия на нее толчков и ударов.

КВАЛИФИКАЦИЯ ПЕРСОНАЛА

Работать с машиной может только квалифицированный персонал. Операторы должны быть обучены обслуживанию и чистке машины, а также соблюдать правила безопасности.

Работодатель должен обеспечить соблюдение персоналом во время работы действующих локально правил гигиены и безопасности труда.

УГРОЗЫ

Обслуживать машину может только лицо, ознакомленное с инструкцией по использованию и эксплуатации, а также правилами безопасности. Ответственное за машину лицо должно быть ознакомлено с ее конструкцией и функционированием и знать, как обеспечить безопасность ее использования. Перед первым запуском новой машины мы рекомендуем Вам нанять специалиста по запуску.

Техническое обслуживание могут проводить только уполномоченные и квалифицированные работники согласно действующим правилам. Перед проведением технического обслуживания необходимо отключить электропитание и сжатый воздух.

Перед запуском машины оператор обязан проверить, не находятся ли вблизи машины посторонние лица.

Машина, которая не будет использоваться в течении длительного времени необходимо отключить от электропитания и сжатого воздуха.

Машины с поврежденными или отсутствующими деталями не должны использоваться.

Операторы должны использовать соответствующее оснащение. Длинные волосы должны быть прикрыты сеткой. Запрещено носить бижутерию (например, кольца, браслеты или ожерелья) или свободную одежду. А также необходимо носить обувь, защитные очки и средства защиты органов слуха.

Пол должен всегда быть чистым, чтобы избежать несчастных случаев на скользкой поверхности.

Машина имеет движущиеся и вращательные детали. Нельзя прикасаться к ним, а когда машина включена вблизи их, не допускаются посторонние лица.

Нельзя ни в коем случае отключать или деактивировать защиту.

Операторы должны быть старше 18 лет и не могут быть недееспособными.

Нельзя оставлять включенную машину без присмотра.

Лица под воздействием алкоголя или одурманивающих средств не допускаются к обслуживанию машины.

АВАРИЙНЫЙ ВЫКЛЮЧАТЕЛЬ

Аварийный выключатель находится на верхней части панели оператора. Нажатие приводит к отключению электроэнергии и сжатого воздуха (электропитание по-прежнему будет присутствовать в электрическом шкафу).

После использования аварийного выключателя необходимо определить и устранить причину неисправности/опасности затем повернуть аварийный переключатель, установив в положение готовности и нажать кнопку Reset.

Аварийный выключатель необходимо использовать исключительно в случае возникновения угрозы для человека.



ТЕХНИЧЕСКИЕ ДАННЫЕ

ТЕХНИЧЕСКИЕ ДАННЫЕ МЕЗДРИЛЬНОЙ МАШИНЫ:

Длина: 2500 мм

Ширина: 750 мм

Высота: 1200 мм

Масса: 240 кг

Электропитание: 1x240 VAC 50Гц

Предохранитель: 1x16A

Электродвигатель: см электрическую схему

Класс защиты: IP54

Сжатый воздух: 6 бар 20л/мин

Материал: рама S355, стержень из стекловолокна

Цвет: RAL 6034 / 5015

ИНФОРМАЦИОННАЯ ТАБЛИЧКА

Информационная табличка находится под рамой стержня.

		TILLVERKARE VALMISTAJA	OY ERCO-MEK AB LÄNGMOSSVÄGEN 260 FIN-65450 SOLF
MODELL MALLI	ROTOCLEAN 1-STOCK ROTOCLEAN 1-TUKKI	TILLVERKNINGSÄR VALMISTUSVUOSI	2016
SPÄNNING / FREKVENNS KÄYTTÖJÄNNITE	1x240V 50Hz	SÄKRINGSANSLUTNING LIITÄNTÄSULAKE	16A
KAPSLINGSKLASS KOTELOINTILUOKKA	IP54	SERIENUMMER SARJANUMERO	006

ТРАНСПОРТИРОВКА И ПОДНИМАНИЕ

Деятельность, связанная с перемещением машины должна производиться только квалифицированными и уполномоченными лицами. Поднять машину с помощью вилочного погрузчика, установив, вилы в местах, показанных на рисунке. Предохранить машину ремнём, чтобы не соскользнула с вилок.

Во время транспортировки и хранения предохранять машину от дождя и воды.

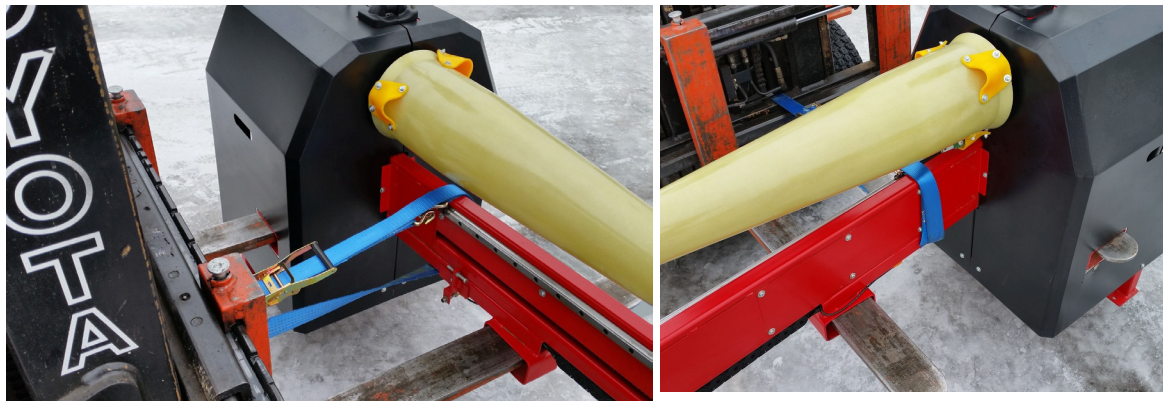

МОНТАЖ

Машину следует устанавливать на плоский бетонный пол. Во время установки необходимо учесть все аксессуары, которые должны быть закреплены вокруг машины. Вокруг машины следует оставить около 0,8-1,5м свободного пространства для эксплуатации, очистки и обслуживания. Открывать электрический шкаф имеет право только квалифицированный электрик в соответствии с действующими правилами. Патрубок сжатого воздуха находится с правой стороны электрического шкафа.



Машина крепится к полу с помощью 3 анкерных болтов M10x100мм.



Подключите машину к 1-фазовой (16А) розетке и сжатого воздуха



Подключите шланги для откачивания жира.

ОБЩИЕ СВЕДЕНИЯ

Работать с машиной может только квалифицированный специалист, который знаком с инструкцией по эксплуатации и правилами технического обслуживания и инструкциями по технике безопасности. Операторы должны быть обучены обслуживанию и очистке машины. Машины с поврежденными или отсутствующими деталями не должны использоваться.

МОДИФИКАЦИИ МАШИНЫ

Пользователям запрещено выполнять несанкционированные модификации машины или обходить защиту. Производитель не несет ответственности за возможный материальный ущерб и телесные повреждения в случае изменения в программном обеспечении или конструкции машины без его согласия.



На фотографии показано панель оператора (1), зажим (2), стержень (3), джойстик (4), тележка в исходном положении (5)

УСТАНОВКИ

Отрегулируйте всасывающую головку фрез. Всасывающую головку можно повернуть после выкручивания 4 болтов (6).

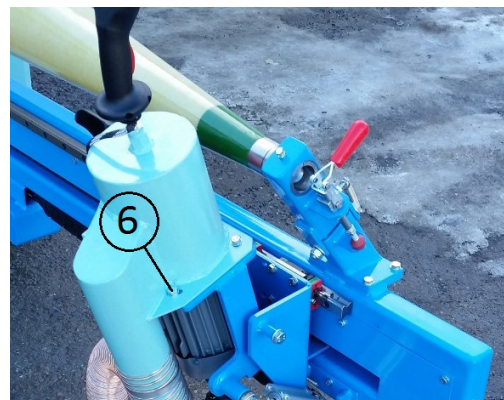

РАССТОЯНИЕ МЕЖДУ ИНДУКЦИОННЫМ ДАТЧИКОМ И СТЕРЖНЕМ

Регулировка индукционного датчика (7) осуществляется с помощью болтов (8) слева от всасывающей головки. Правильное расстояние между датчиком и стержнем составляет около 40 мм.

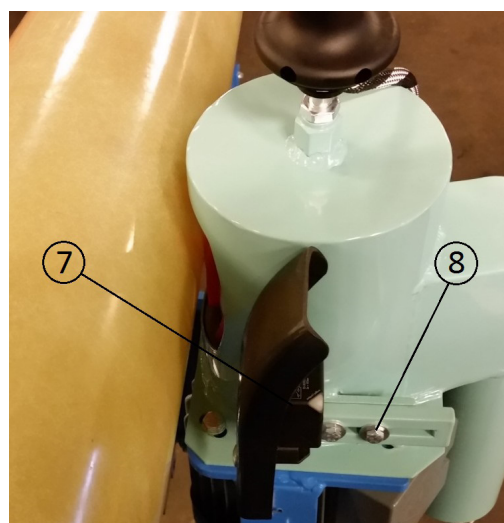

Регуляция сцепления передвижной тележки

Снимите крышку с другой стороны тележки. Отрегулируйте сцепление, откручивая гайку (9), а на болте (10) установите глубину его входа в приводную цепь.

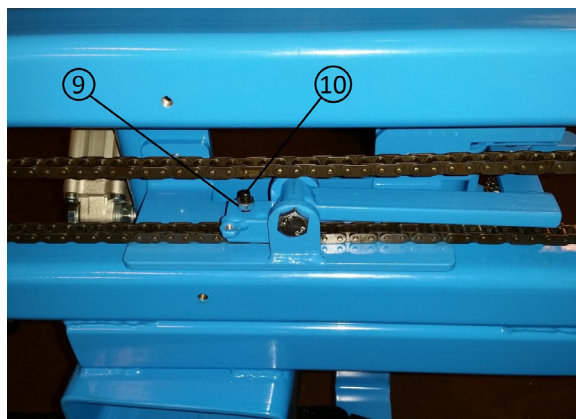

ЦИЛИНДР РАЗБЛОКИРОВКИ ТЕЛЕЖКИ

Цилиндр (11) оказывает давление на плечо скользящей муфты (12) с целью разблокировки тележки с контактной цепью, таким образом, чтобы можно было передвинуть тележку вручную. Плечо также можно подвинуть вниз непосредственно рукой.

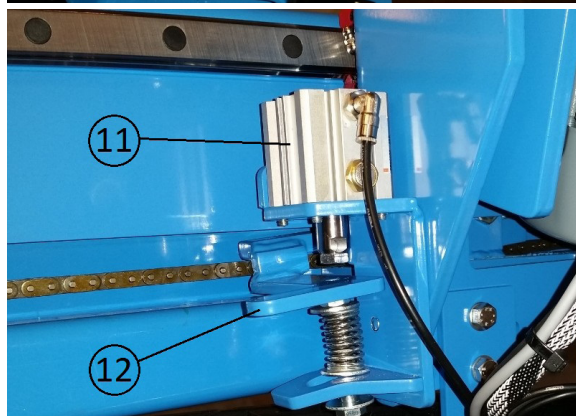

Вы можете отрегулировать положение концевого выключателя



Регулятор давления и манометр для установки нажима мездрения



Регулировка скорости цилиндра на одноходовом клапане

ОБСЛУЖИВАНИЕ

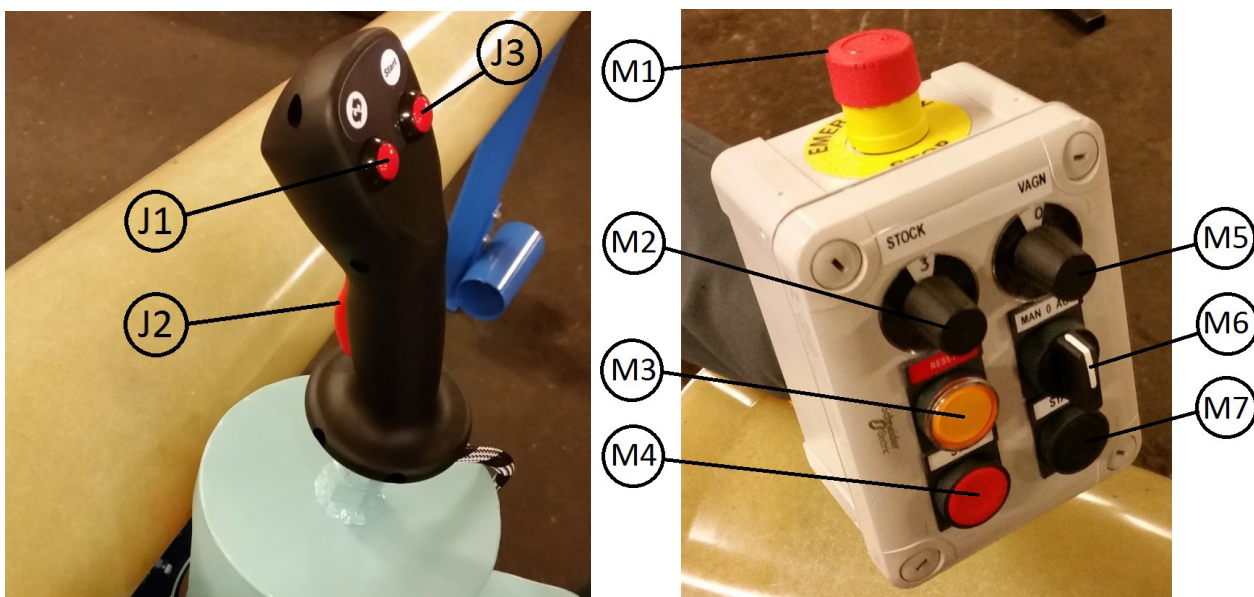

Джойстик и панель оператора

МЕЗДРЕНИЕ

Принцип работы мездрильной машины.

- Шаг 1 Открытие блокирующего механизма и натягивание шкуры на стержень
- Шаг 2 Выбор функции ручного или автоматического мездрения
- Шаг 3 Тщательная очистка шкуры, в случае необходимости удаление со шкуры остатков
- Шаг 4 Ручное нанесение опилок на шкуру
- Шаг 5 Снятие шкуры со стержня
- Шаг 6 Очистка стержня опилками и натягивание новой шкуры на стержень

Перед запуском машины, после подключения к однофазному разьему и сжатого воздуха, следует убедиться находится ли аварийный выключатель (M1) в верхнем положении и не находятся ли вблизи машины посторонние лица.

НАТЯГИВАНИЕ ШКУРЫ НА СТЕРЖЕНЬ

Откройте блокирующий механизм, подняв рычаг и отодвинув механизм в сторону. Натянуть шкуру на стержень таким образом, чтобы хвост был направлен в сторону зажима. Нос закрепляется на кольце находящемся посредине стержня. Голова норки зажата между блокирующим механизмом и стержнем.

Растянуть шкуру на стержне и закрыть зажим на хвосте.



ФУНКЦИИ АВТОМАТИЧЕСКОГО И РУЧНОГО МЕЗДРЕНИЯ

Ручное или автоматическое мездрение выбирается переключателем на панели оператора (М6).

Ручное мездрение:

После выбора ручного мездрения и нажатия кнопки старт (J3 или M7) фреза начинает вращаться. Происходит разблокировка тележки от цепи и тележку можно передвигать вручную. Стержень вращается вручную. Оператор может изменить направление режущей фрезы нажатием кнопки (J1). Машина останавливается, когда индукционный датчик (7) определит зажим (2) или, когда оператор нажимает кнопку стоп (M4).

Автоматическое мездрение:

После выбора автоматического мездрения и нажатия кнопки старт (J3 или M7) фреза начинает вращаться, начинается движение тележки, стержень начинает вращаться и прилагается давление. Нажатие кнопки (J2) на джойстике вызывает переход на ручное мездрение; если оператор также нажимает и удерживает кнопку (J1) происходит изменение направления режущей фрезы. При отпуске джойстика происходит немедленный возврат к автоматическому мездрению. Машина останавливается, когда индукционный датчик (7) определит зажим (2) или, когда оператор нажимает кнопку стоп (M4). После остановки машины, тележка остается на своем месте (легче снять шкуру); в исходное положение тележку следует передвинуть вручную.

МЕЗДРЕНИЕ

1. Если кнопка Reset (M3) горит, нажмите на нее один раз.
2. Кнопкой (M6) необходимо выбрать ручное или автоматическое мездрение, загорается лампочка на стержне, машина ждет команды старт.
3. Запустить мездрение нажатием (M7) на панели оператора либо (J3) на джойстике.
4. Поворотной ручкой (M2) отрегулировать обороты.
5. Поворотной ручкой (M5) отрегулировать скорость тележки.
6. Машина останавливается, когда индукционный датчик (7) определит зажим (2) или, когда оператор нажимает кнопку стоп (M4).
7. После остановки машины, тележка остается на своем месте (легче снять шкуру); в исходное положение тележку следует передвинуть вручную.
8. После завершения работы выключить машину, передвинув переключатель (M6) на 0.

СНЯТИЕ ШКУРЫ СО СТЕРЖНЯ

Откройте блокирующий механизм стержня, подняв рычаг и отодвинув механизм в сторону. Откройте зажим на хвосте и аккуратно передвиньте его к самой широкой части стержня. Снимите шкуру со стержня и очистите стержень опилками.

ПОДСКАЗКА

Более крупные куски жира убрать вручную.

Нажим регулировать в зависимости от результатов мездрения (показания манометра не столь важны).

При высокой скорости тележки необходим более сильный нажим мездрения. Низкая скорость тележки требует слабого нажима, поэтому не обжигает шкурок.

Новая фреза требует меньшего нажима мездрения.

ПО ОКОНЧАНИЮ МЕЗДРЕНИЯ

Машину необходимо чистить ежедневно.

- С машины удалить жир и остатки опилок.
- Стержень очистить сухими опилками.
- Шланг для откачивания жира прополоскать горячей водой.

РЕШЕНИЕ ПРОБЛЕМ

Работы по ремонту могут проводить только уполномоченные и квалифицированные работники согласно действующим правилам. Открывать электрический шкаф и панель оператора может только квалифицированный электрик, действующий согласно предписаниям.

МАШИНА НЕ ЗАПУСКАЕТСЯ

- Убедитесь, что машина включена, переключатель (M6).
- Убедитесь, что кнопка аварийной остановки не активна.
- Убедитесь, что нет никаких проблем с электропитанием.
- Проверьте предохранители.
- Удостоверьтесь, что нет никаких проблем со сжатым воздухом.

НЕ ЗАПУСКАЕТСЯ ФРЕЗА

- Проверьте вручную с помощью отвёртки, вращается ли фреза.
- Проверьте регулировку частоты, предохранители и кнопки.

НЕ ВРАЩАЕТСЯ СТЕРЖЕНЬ

- Проверьте было ли выбрано автоматическое мездрение, переключатель (M6).
- Убедитесь, что нет никаких проблем с электропитанием.
- Проверьте регулировку частоты, предохранители.
- Проверьте двигатель и цепь.
- Если сила вращающая стержень мала, отрегулируйте частоту.

ТЕЛЕЖКА НЕ ПЕРЕДВИГАЕТСЯ

- Проверьте было ли выбрано автоматическое мездрение, переключатель (M6).
- Убедитесь, что нет никаких проблем с электропитанием.
- Проверьте регулировку частоты, предохранители.
- Проверьте сцепление.
- Проверьте двигатель, передачу и цепь.

ТЕХНИЧЕСКОЕ ОБСЛУЖИВАНИЕ

ОБЩИЕ СВЕДЕНИЯ

Перед началом работ связанных с техническим обслуживанием, необходимо отключить подачу к машине сжатого воздуха и электропитания.

Вовремя работы на машине необходимо носить средства индивидуальной защиты (см. раздел о безопасности).

Регулярное техническое обслуживание являются необходимыми для обеспечения надежной работы и длительного срока службы мездрильной машины. Проверяйте также износ деталей.

Техническое обслуживание может проводиться только уполномоченными и квалифицированными лицами согласно действующим правилам. Открывать электрический шкаф и панель оператора может только квалифицированный электрик, действующий согласно предписаниям. Безопасность необходимо проверять не менее одного раза в месяц.

ЧИСТКА, ПРОВЕРКА И СМАЗКА

Каждый рабочий день:

Изнутри и из-под машины необходимо убирать опилки и жир.

Площадь вокруг машины очистить от опилок и жира.

Проверять фрезу и ее держатель.

Один раз в месяц:

Смазывать все подшипники.

Проверять трубки, шланги, электрические кабели и общую работу машины.

Неисправные детали немедленно заменять.

ТЕСТИРОВАНИЕ БЕЗОПАСНОСТИ

Нажатие аварийного выключателя вызовет отсечение электроэнергии и сжатого воздуха (электропитание по-прежнему будет присутствовать в электрическом шкафу).

После использования аварийного выключателя необходимо определить и устранить причину неисправности/опасности. Затем повернуть переключатель, установив в положение готовности и нажать кнопку Reset. Аварийный выключатель необходимо использовать исключительно в случае возникновения угрозы для человека. Проверьте работу выключателя, нажимая его во время работы машины – машина должна немедленно остановиться.

ЗАМЕНА ФРЕЗ

Отключить электропитание и сжатый воздух.

Для того, чтобы осуществить замену фрез сначала следует снять всасывающую головку, выкрутить 4 болта (6). Сделайте метку фломастером вокруг головки, тогда легче будет установить ее снова в том же положении. Выньте всасывающую головку, выкрутите болт и шайбу из центра фрезерной головки, выньте фрезы (8 шт.). Фрезу можно обернуть один раз, потом необходимо заложить новую.

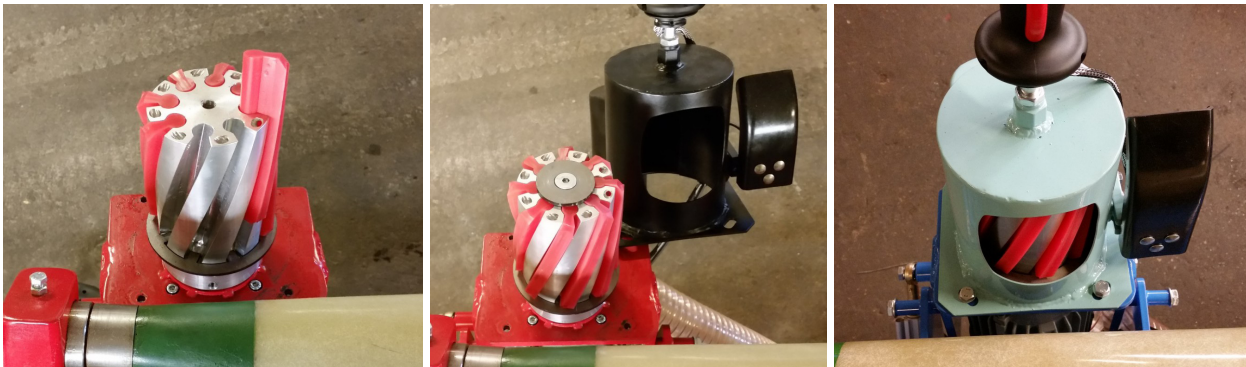

КОМПЛЕКС ТРОСОВ

Отключите электропитание и подачу сжатого воздуха.

Замените зажим, вытягивая трос, развяжите узел в центре зажима, замените зажим и завяжите новый узел. Если Вам необходимо заменить пружины необходимо с стержня снять целый комплекс. Сначала необходимо снять с машины крышки, выкрутить крепежные болты и вынуть комплекс тросов. Заменить неисправную деталь и снова собрать машину.



СВЕТОВАЯ ТРУБА

Отключите электропитание и подачу сжатого воздуха.

Замените световую трубу: снимите крышки с машины, выкрутите установочный винт и вытяните трубу, в которой находится световая труба. Замените световую трубу и повторно соберите машину.

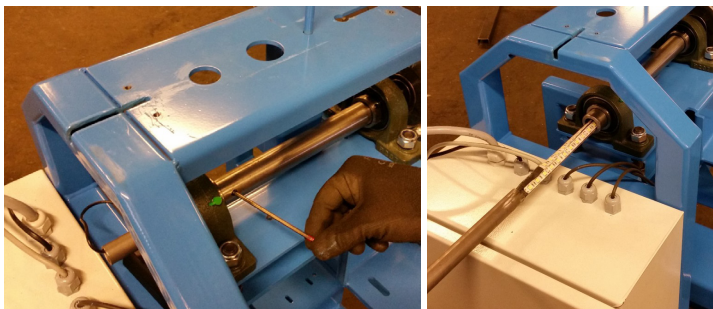

ВРАЩАТЕЛЬНАЯ ЦЕПЬ СТЕРЖНЯ

Отключите электропитание и подачу сжатого воздуха.

Натягивание вращательной цепи стержня: снимите крышку со стороны тележки, открутите болты, крепящие электродвигатель и потяните его, чтобы натянуть цепь. Повторно соберите.

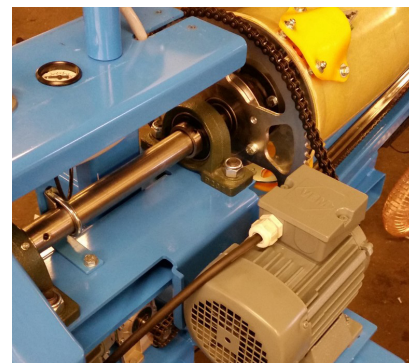

ЦЕПЬ ТЕЛЕЖКИ

Натягивание цепи тележки: затяните болты, выходящие из рамы стержня в передней части машины.



РЕГУЛИРОВКА ПАРАЛЛЕЛЬНОСТИ МЕЖДУ СТЕРЖНЕМ И КОМПЛЕКСОМ ТРОСОВ

Отключите электропитание и подачу сжатого воздуха.

Регулировка: когда тележка находится в исходном положении дотянуть ее вручную до стержня, таким образом, чтобы фреза почти касалась стержня. Отрегулируйте ограничитель, таким образом, чтобы фреза остановилась соответственно с описанием.

Затем передвиньте тележку около 800мм в сторону и вручную потяните в направлении стержня, здесь расстояние должно быть таким же, как и в исходном положении. Вы можете это отрегулировать на подшипниках (UCP-207) под крышками: открутите болты, крепящие подшипники, передвиньте стержень в нужное положение и затяните болты. Во время выполнения этой операции стержень должен быть заблокирован спереди, а блокирующий механизм должен быть закрыт.

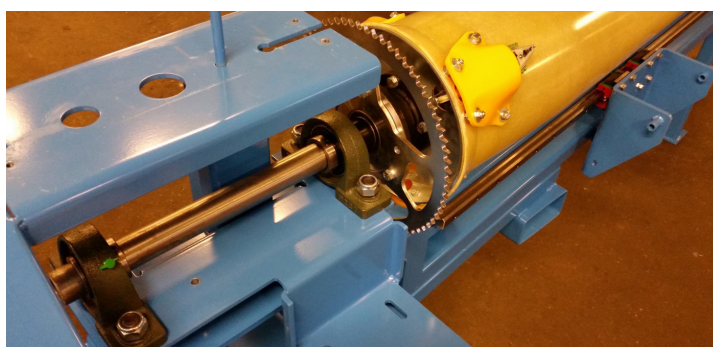

ПО ОКОНЧАНИИ СЕЗОНА

Необходимо тщательно очистить машину, проверить все ее компоненты и выполнить процедуру по техобслуживанию. Необходимо смазать все подшипники. Мы рекомендуем заранее заказать запасные части для того, чтобы избежать ненужных простоев в процессе производства в следующем сезоне.

ВЫВОД ИЗ ЭКСПЛУАТАЦИИ И УТИЛИЗАЦИЯ

ВЫВОД ИЗ ЭКСПЛУАТАЦИИ

Непрофессиональное обращение создает риск получения телесных повреждений или материального ущерба.

Демонтаж может производиться только квалифицированными работниками. Отключить электропитание и сжатый воздух, предотвратить случайный запуск машины. Отсоединить все кабели, ведущие к двигателям и электрическим шкафам.

УТИЛИЗАЦИЯ

Пользователь машины отвечает за ее надлежащее использование, утилизацию и переработку. В ходе этих действий необходимо соблюдать действующие правила.

Электрическая документация

МЕЗДРИЛЬНАЯ МАШИНА JOSPELS 1-BEAM

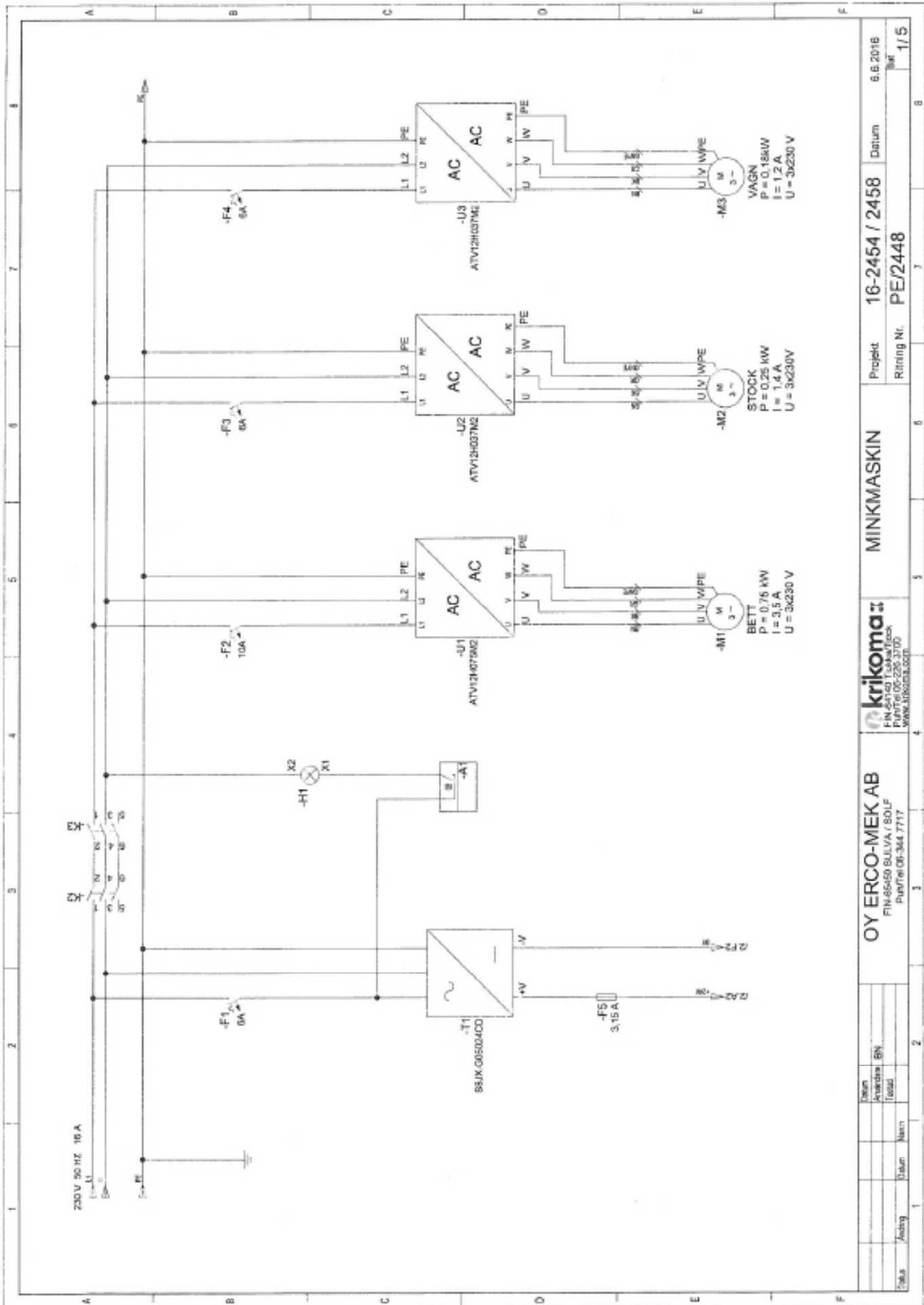

OY ERCO-MEK AB FIN-6560 SULLVA / SOUF Puh/Tele 06-364 7717		MINKMASKIN		Projekt 16-2454 / 2458		Datum 6.6.2016	
krikoma: FIN-51100 13303700 WWW.KRIKOMA.COM		Ritining Nr. PE/2448		1/5			
Tilauk Anotacija BN		Tilauk		Tilauk		Tilauk	
Status		Zodys		Tilauk		Tilauk	

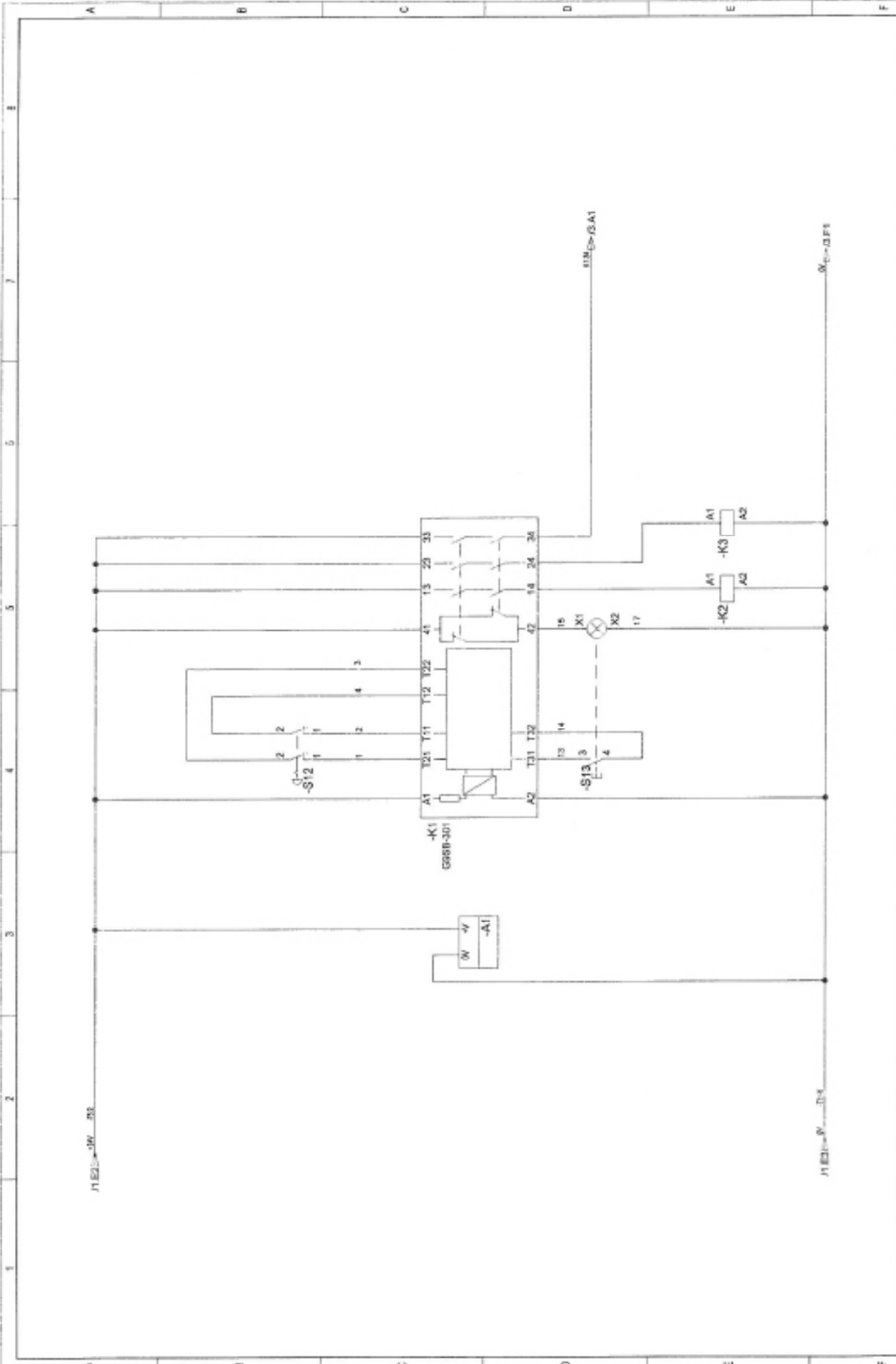

No.	Revisi	Date	Project		Date		No.
			16-2454 / 2458		6/6/2016		
Scale	Drawing	Sheet	Sheet	Drawing No.		2/5	
				PE/2448			
			MINKMASKIN				
			OY ERCO-MEK AB FIN-66460 BULVA / SOLF Puh/Tel: 06-226 3700 Puh/Tel: 06-344 7717 WWW.KRIKOMA.COM				

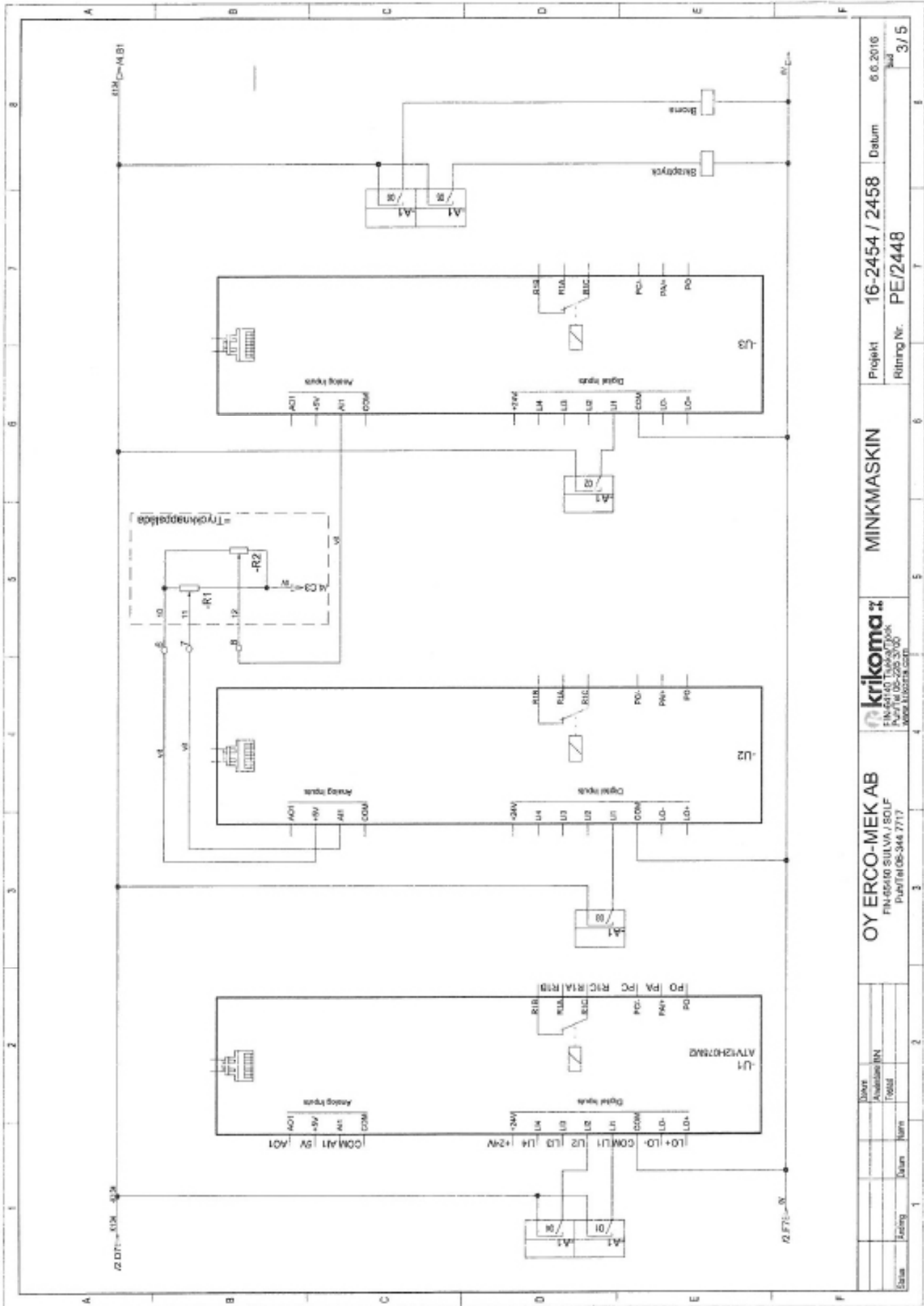

Slutt	Leiding	Datum	Navn	Tittel	Arbeidsnr

OY ERCO-MEK AB
 FIN-05400 SUIVA / SOULF
 Puhelin 06-346 7717

krikoma
 FIN-05400 SUIVA / SOULF
 Puhelin 06-346 7717
 www.krikoma.com

MINKMASKIN

Projekt **16-2454 / 2458** Datum **6.6.2016**
 Ritings Nr. **PE/2448**

3/5

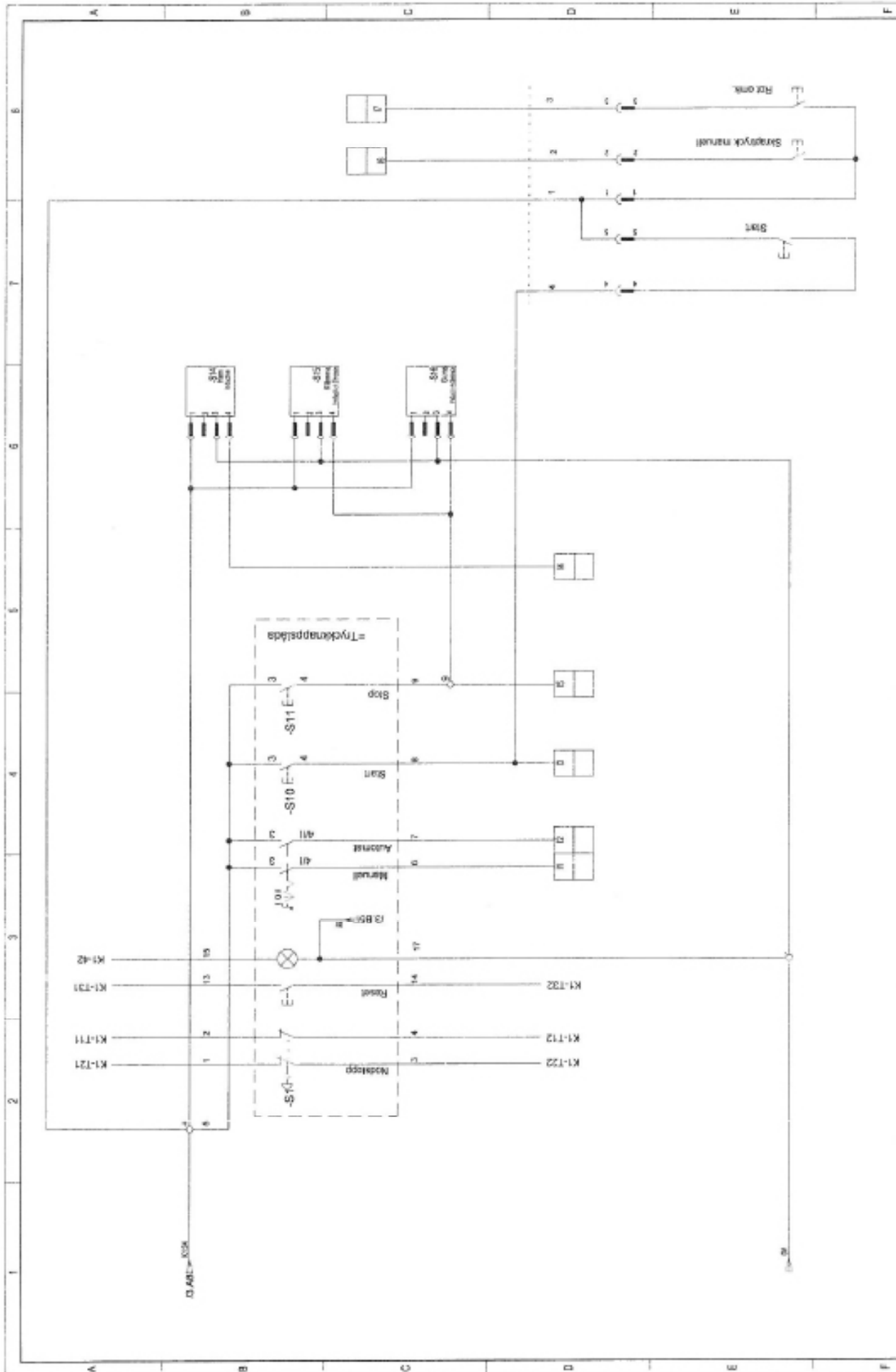

Sida	Antal	Datum	Projekt	MINKMASKIN	Datum	06.2016	Sida	4 / 5
 FIN 654100 LÄSSTYCK PuhYTM 08-288 3100 www.krikoma.com					OY ERCO-MEK AB FIN 65400 SILVIA / SOULF PuhYTM 08-344 7717			

Parameterlista / Parametrilista

Parameter Parametri	Beskrivning Kuvaus	U1	U2	U3
LSP	Low speed	50	20	20
HSP	High speed		60	60
ACC	Acceleration	1	1	1
dEC	Deceleration	1	1	1
FULL-FH-IH				
EH	Motor thermal current	3,5	1,4	1,2
dC				
FUs				
ms	Reverse direction	L2H		

Date	Name	OY ERCO-MEK AB		krikoma		MINKMASKIN	
		FIN-00450 SULLVA / SCLF PUNTOI 06-344 7717		FIN-04100 LÄNNY / LACK PUNTOI 06-344 2310 WWW.KRIKOMA.FI		Projekt 16-2454 / 2458	
						Ritming Nr: PE/2448	
						Datum 6.6.2016	
						Sivut 5 / 5	

Physical inputs

No	Symbol	Function	Lock	Parameters	Location of (L/C)	Comment
I1		Discrete inputs	---	No parameters	(3/2) (7/3) (15/2) (42/1)	Manuell
I2		Discrete inputs	---	No parameters	(1/2) (7/2) (9/2) (12/2) (43/1)	Automat
I3		Discrete inputs	---	No parameters	(1/3) (6/2) (7/4)	Start
I4		Discrete inputs	---	No parameters	(3/3) (5/3)	Gränsbrytare stopp
I5		Discrete inputs	---	No parameters	(1/4) (4/3) (6/3) (10/4) (11/2) (12/1)	Gränsbrytare hem
I6		Discrete inputs	---	No parameters	(4/4) (8/4) (9/3) (10/3)	Skraptryck manuell
I7		Discrete inputs	---	No parameters	(11/3)	Skrap back

Physical outputs

No	Symbol	Function	Latching	Location of (L/C)	Comment
Q1		Discrete outputs	No	(13/6) (15/6) (17/6)	Skrapmotor
Q2		Discrete outputs	No	(20/6) (22/6)	Stockmotor
Q3		Discrete outputs	No	(24/6) (26/6)	Vagnmotor
Q4		Discrete outputs	No	(11/4) (41/6)	Skrapmotor back
Q5		Discrete outputs	No	(29/6) (31/6) (32/6)	Ventil skraptryck
Q6		Discrete outputs	No	(34/6) (39/6)	Ventil broms
Q8		Discrete outputs	No	(42/6)	Stocklampa

Configurable functions

No	Symbol	Function	Lock	Latching	Parameters	Location of (L/C)	Comment
M1		Auxiliary relays	---	No	No parameters	(1/6) (13/1) (20/1) (24/1) (29/1) (40/1)	Start automat
M2		Auxiliary relays	---	No	No parameters	(3/6) (17/1) (22/1) (26/1) (33/1) (34/1)	Stopp-retur
M3		Auxiliary relays	---	No	No parameters	(6/6) (35/1)	Hemma
M4		Auxiliary relays	---	No	No parameters	(7/6) (27/1) (36/1)	Broms av
M5		Auxiliary relays	---	No	No parameters	(8/6) (15/1) (37/1)	Skrap manuell
M6		Auxiliary relays	---	No	No parameters	(32/1)	Start halvautomat
M9		Auxiliary relays	---	No	No parameters	(9/6) (16/1) (23/1) (28/1) (31/1) (38/1)	Manuellt vid automatskrap
MA		Auxiliary relays	---	No	No parameters	(10/6) (14/1) (21/1) (25/1) (30/1) (39/1)	Automatforts
MB		Auxiliary relays	---	No	No parameters	(2/6) (4/6) (10/2)	Automatstart aktiverats
MC		Auxiliary relays	---	No	No parameters	(12/6) (19/1)	Manuell start
MD		Auxiliary relays	---	No	No parameters	(11/6) (18/1) (41/1)	Skrapmotor back

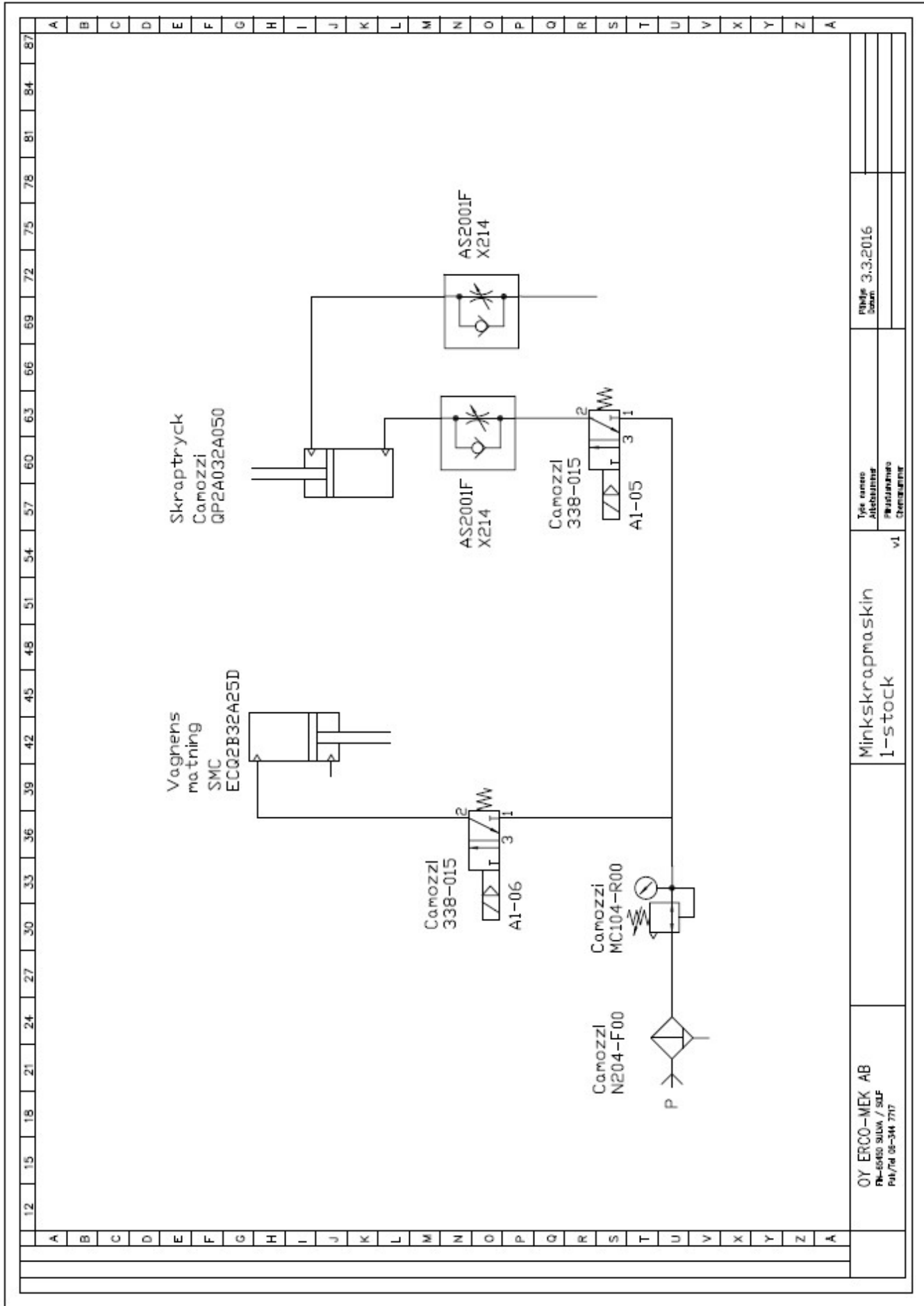

OY ERCO-MEK AB Påskållningsavdelning / S&P Påskållningsavdelning		Minkskrapmaskin 1-stock		v1		Reviderad Datum	
						3.3.2016	



Our quality – Your choice

Fabriksvej 19 • DK-7441 Bording • Tlf. 98 42 05 66 • Fax 76 95 13 43 • info@jasopels.dk • www.jasopels.dk

Изделие № 32200080



32200080