

Original brugermanual for **Skindreseautomat T5**



1. Overensstemmelseserklæring

EU-overensstemmelseserklæring

Fabrikant: Jasopels A/S
Adresse: Fabriksvej 19

Tlf. +45 76 94 35 00
DK-7441 Bording

Maskine: Jasopels Skindrenseautomat T5 blå
Type : 3230- 540001

Jasopels A/S erklærer, at dette produkt er i overensstemmelse med følgende EU Direktiver:

2006/42/EC

2006/95/EC

2006/108/EC

Endvidere erklæres det at relevante afsnit af nævnte harmoniserede standarder er blevet anvendt:

EN 60204-1

DS/EN 12100 : 2005

DS/EN 14121-1

DS/EN 14121-2

DS/EN 13857 : 2008

DS/EN 13850

Sted og dato: Bording 1. November 2012

Navn: Adm. Direktør Poul Bach

A handwritten signature in black ink, appearing to read "Poul Bach". The signature is fluid and cursive.

2. Indholdsfortegnelse

1. Overensstemmelseserklæring.....	2
2. Indholdsfortegnelse.....	3
3. Forord.....	4
4. Symbolforklaring	5
5. Generelle anvisninger	6
5.1 Brug og opstilling	6
5.2 Sikkerhed.....	6
6. Brugervejledning	8
6.1 Styretavle.....	8
6.2 Kontrolpanel.....	10
7. Renseprocessen.....	12
8. Nødstop.....	12
9. Vedligeholdelse.....	13
10. Tekniske specifikationer	17
11. EL – og Luftdiagrammer.....	18
12. Fejlsøgning.....	23
13. Egne notater.....	24

3. Forord

- Denne Brugermanual er en vigtig del af Deres nye maskine. Læs manualen grundigt igennem og brug den som en opslagsbog.
- Denne manual indeholder vigtige informationer om sikkerhed og brug af maskinen.
- Manualen bør opbevares sammen med maskinen. Det er vigtigt at brugermanualen følger med maskinen ved videresalg og udlån.
- Ejeren af maskinen skal sikre, at operatør, servicepersonale og andre, som har adgang til maskinen, er instrueret om korrekt brug og omgang med maskinen. Se denne brugermanual for yderligere information.

4. Symbolforklaring

- Læs venligst denne brugermanual og følg de anvisninger der er foreskrevet. For at understrege visse oplysninger, anvendes følgende udtryk:



- Bemærk!!

Trekant indeholdende udråbstegn er et advarselssymbol, der advarer om vigtige instruktioner eller informationer vedrørende denne maskine.



- Fare!!

Trekant indeholdende lyn er et advarselssymbol, der advarer om "Høj Spænding"



- Advarsel!!

Trekant indeholdende advarsel om risiko for klemningsfare.

5. Generelle anvisninger

5.1 Brug og opstilling

Maskinen må kun anvendes til rensning af minkskind.
Maskinen opstilles indendørs og **skal rettes** op med vaterpas inden brug.

Kongskilde suger (ekstraudstyr) følger ikke med maskinen.
Kan købes separat!
Strømuttag for sug er monteret på maskinen.

5.2 Sikkerhed

Bevægelige dele

For at undgå risiko mod klemningsulykker under maskinens kørsel, er det vigtigt at brugeren ikke berører de bevægelige dele i maskinen.

Det er ikke tilladt at føre hånden ind ad skindåbningen, mens maskinen er i gang.



Kædetræk

Maskinen er forsynet med kædetræk, som fører skindet igennem maskinen. Derfor sidder der store kædetandhjul, lige indenfor skindåbningen.

Ingen af de bevægelige dele må forsøges stoppet med håndkraft, brug altid nødstop for at forhindre faretruende situationer.

Hvis der opstår en faretruende situation, så **brug altid nødstoppet.**



VIGTIGT

Alt andet form for arbejde i maskinen, der ikke omfatter skindrensningen, såsom rengøring, justering osv., må kun foregå, når el og luft er frakoblet maskinen.

Bemærk!

Uautoriserede modifikationer, tilføjelser eller ændringer på maskinen, er ikke tilladt af hensyn til den overordnede sikkerhed. Producenten, såvel som leverandøren kan ikke drages til ansvar for skader opstået, som følge af ovenstående. Risikoen ved et sådant misbrug påhviler udelukkende slutbrugeren.

Bemærk!!

- Manualen skal gennemlæses inden maskinen tages i brug.
- Ejeren af maskinen skal sikre, at operatør, servicepersonale og andre, som har adgang til maskinen er instrueret om korrekt brug og omgang med maskinen.
- Maskinen må kun bruges til det formål, den er konstrueret til. Ved enhver anden brug bortfalder CE- erklæringen.
- Uanset hvilke problemer der måtte opstå med maskinen eller driften, må fejl ikke rettes før maskinen er forsvarlig afbrudt med mindre rettelse kan foretages via maskinens betjeningsknapper.
- Betjeningsmanualen bør altid opbevares, tilgængeligt for operatøren.



6. Brugervejledning

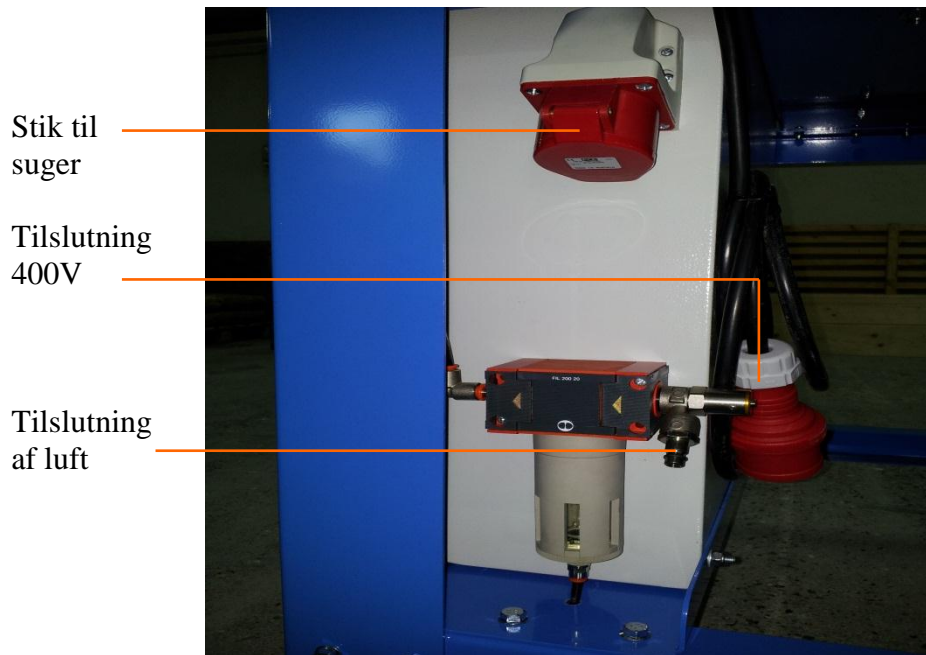

Fig. 1 Tilslutning af El og luft

6.1 Styretavle

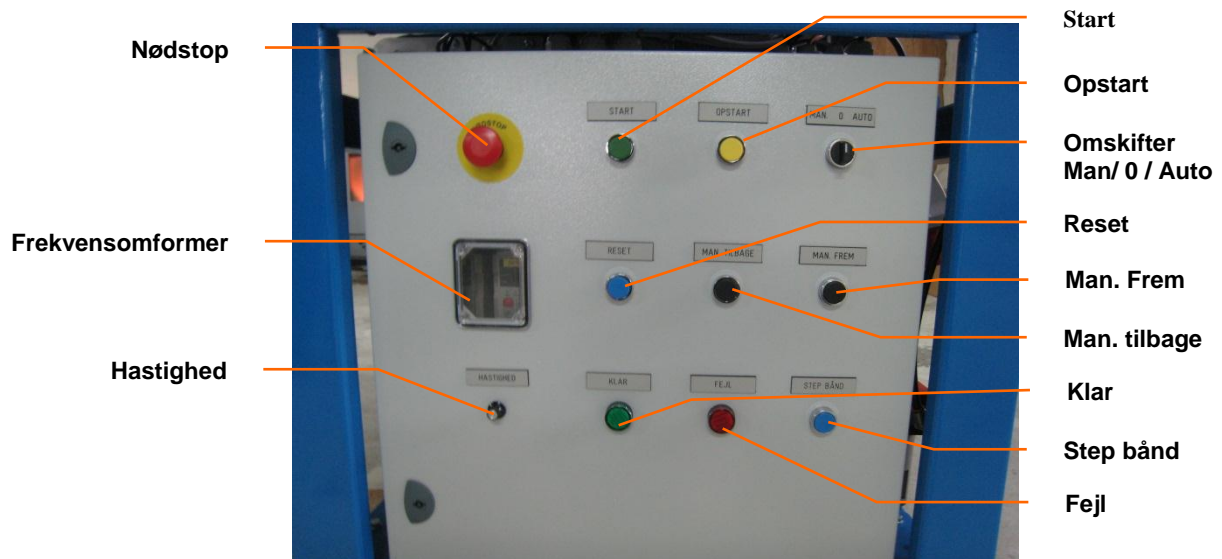

Fig. 2 Styretavle

Nødstop

Maskinen stopper med det samme, da nødstoppet afbryder alle elektriske og pneumatiske forbindelser ved maskinen.

Frekvensomformer

Ved hjælp af inspektionsruden kan man holde øje med de indstillinger, der er lavet på frekvensomformeren. Ved en evt. overbelastning står frekvensomformeren med en fejlkode. Lågen skal åbnes for at den kan resettes.

Hastighed

Regulerer den periode/kørelængde børsterne er arbejdende på skindet

Start

Benyttes når man har et skind på plads i slæden.

Opstart

Denne knap benyttes, når man skal starte maskinen op efter at den har været slukket. På denne måde bliver den trinvis aktiveret og er til sidst klar til at modtage skind.

Omskifter: Man / 0 / Auto

Man. : Maskinen kører manuelt igennem rensningsprocessen. Bruges til fejlfinding og i forbindelse med resetning.

0: Bruges til stop under normal drift. (Auto). Hvis der stoppes midt i cyklus, skal man i **Man** for at resette.

Auto: Bruges ved normal brug af maskinen.

Reset

"Resetter" hele maskinen efter fejl eller nødstop. (Man drift)

Man. frem

Flytter manuelt slæden frem.

Man. tilbage

Flytter manuelt slæden tilbage.

Step bånd

Båndet kan køres i udgangsposition ved aktivering af knap.

Fejl

Lampen tændes, når der er fejl i maskinen.

Klar

Lampen er tændt, når maskinen er klar til drift.

6.2 Kontrolpanel



Fig. 3 Kontrolpanel

Display

I hovedmenuen kan man se om maskinen står til at kører han eller tæve, samt hvor mange man har kørt den pågældende dag af hhv. han og tæve.

Man skifter mellem han og tæve ved at taste på F1 (type) når man står i hovedmenuen.

Ønsker man at nulstille dagens talte antal skind trykkes der på F2 (slet) når man hhv. står på han eller tæve.

Trykker man på F3 (next) kan man se det samlede han antal han og tæve skind, som er kørt igennem maskinen. Man skifter ligeledes her mellem han og tæve ved at taste F1 (type). Samt hvis man ønsker at slette totaltælleren taster man også her F2 (slet) når man hhv. står på han eller tæve.

Tryk Massører

Viser det aktuelle tryk, hvormed massøren presser sammen om skindet. Anbefalet er 2,0-4,0 bar

Regulator Massører

Regulerer trykket, som massøren presser med.

Opstart

Tilslut både luft, el og sug, før De forsøger at starte maskinen.

For at starte op skal maskinen stå i **Auto**. Tryk på knappen opstart, placeret på styretavlen. Maskinen vil nu resette sig selv og gøre klar til at modtage skind. Hvis maskinen ikke står i korrekt position vælges **Man** drift og tryk reset, maskinen er derefter klar til kørsel.

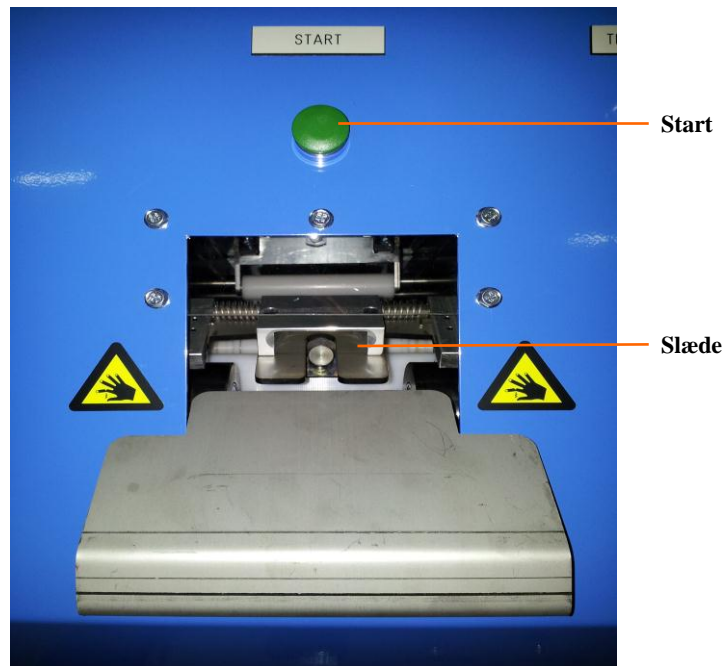

Fig. 4 Skindåbning

Start

Aktiverer slæden, som tager fat om skindet og fører det gennem maskinen. Knappen har samme funktion, som "Start" knappen nede på styretavlen.

Slæde

Skindet skal føres ind i åbningen. Efter tryk på start fører maskinen nu skindet ind igennem maskinen og afleverer skindet med båndet på siden af maskinen. Efter aflevering af skindet på båndet returnerer slæden til udgangs position og er nu klar til næste skind.

7. Renseprocessen

Dette er en moderne Skindrener, hvor der er monteret 8 børster, hvilket gør at maskinen er meget tidsbesparende. Efter skindet er ført igennem maskinen en enkelt gang, er det lækkert blødt og fyldigt, lige klar til indlevering. Hårene bliver børstet op såvel på rygside, som på bugside. Børsterne ligger så tæt at, skindet bliver helt blødt efter en enkelt gennemføring. Efter en tur i Skindreneren er skindene langt mere præsentable at sende på auktion.

8. Nødstop

Ved aktivering af nødstop afbrydes strøm til magnetventiler, gear- og medtræksmotor. For at komme videre trykkes nødstop ud og maskinen resettes i manuel drift.

9. Vedligeholdelse



Ved skift af børster løsnes de 2 stk cylindre. Slange afmonteres med spændebåndet. Overdel kan herefter løftes op for service

Fig. 5 Vedligeholdelse

Hjælmen låses op og åbnes og der er nu adgang til de forskellige komponenter.



Løsn de 3 stk unbracho bolte for hver børste og skift børsten

Fig. 6 Skift af børster

Når overdel er løftet op kan man med lethed skifte børsterne på over og underside. Børsterne har varenummer: **5190-00529000**

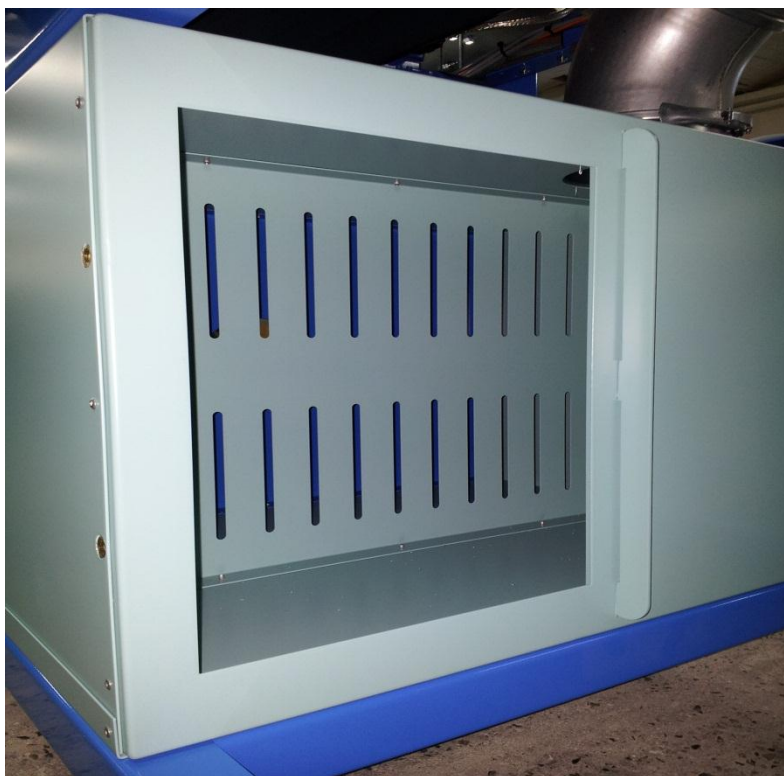
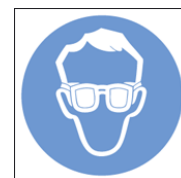

Fig. 7 Rensning af sugekasse.



I den daglige drift anbefales det at rense maskinen med trykluft, således at man fjerner savsmuld, hår og eventuelle skind som måtte blive opmagasineret i maskinen.

FARE!

Hvis man har behov for at foretage vedligeholdelse på skindrenseren, **SKAL** strømkablet og trykluft slangen frakobles.



9.1 Smøreskema

Antal	Betegnelse	Smørelse type	Periode
8	Lejehus, børster	Fedt	Månedlig
4	Lejehus, kædetræk	Fedt	Månedlig
2	Lejehus, overramme	Fedt	Månedlig
2	Kæde	WD40 olie	Årlig
2	Kulissestyr, massør	WD40 olie	Månedlig

Maskinen smørres efter ovennævnte skema.
Efter pelssæson tørres maskine eventuelt af med sæbevand og smørres.

Det er meget vigtigt at holde kæder og remme stramme.



Lejet i begge sider
løses og strammes
med kædestrammer

Fig. 8 Stramning af kæder.

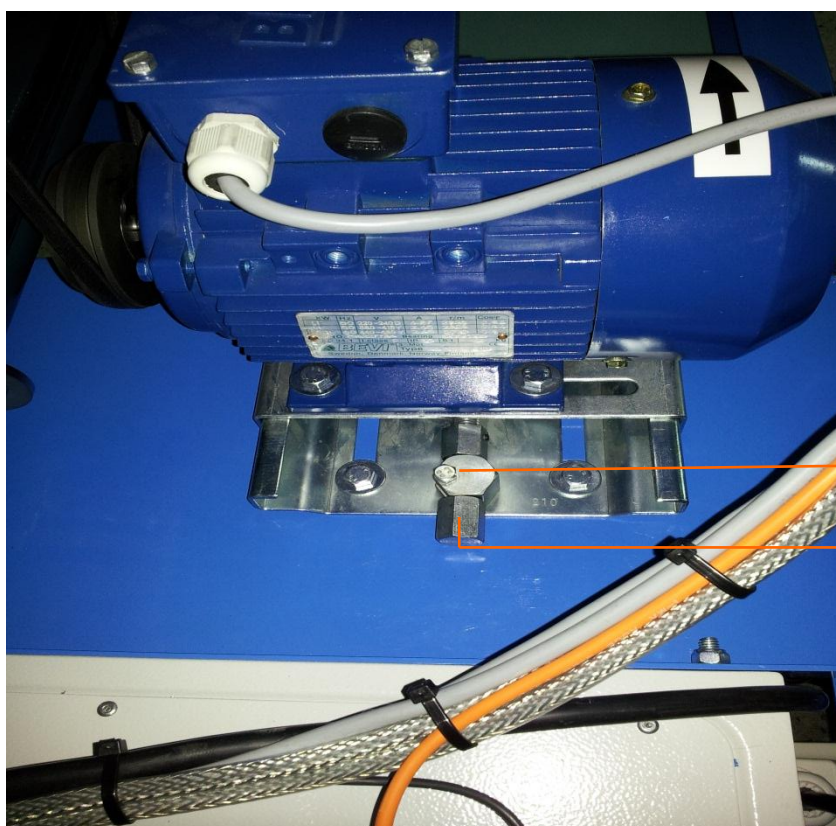

Spændebolt løsnes

Remme strammes
med disse
justeringsbolte

Fig. 9 Stramning af remme.

Ved stramning af remme løsnes den lille bolt før justering.



Båndet stramhed justeres her.

Fig. 10 Stramning af bånd.

Ved stramning af bånd er meget vigtigt at checke om båndet kører lige. Hvis det ikke er justeret korrekt ødelægges båndet.

FARE!

Hvis man har behov for at foretage vedligeholdelse på skindrensere, **SKAL** strømkablet og trykluft slangen frakobles.



10. Teknisk specifikation

EI:	3 x 400V + PE
Max. Forsikring:	16 Amp.
Luftryk:	8 bar.
Luftforbrug pr. cyklus:	26,8 liter
Transportmål cm. (b x l x h):	90 x 200 x 160
Kapacitet	300 stk/time

11. El – og luftdiagrammer

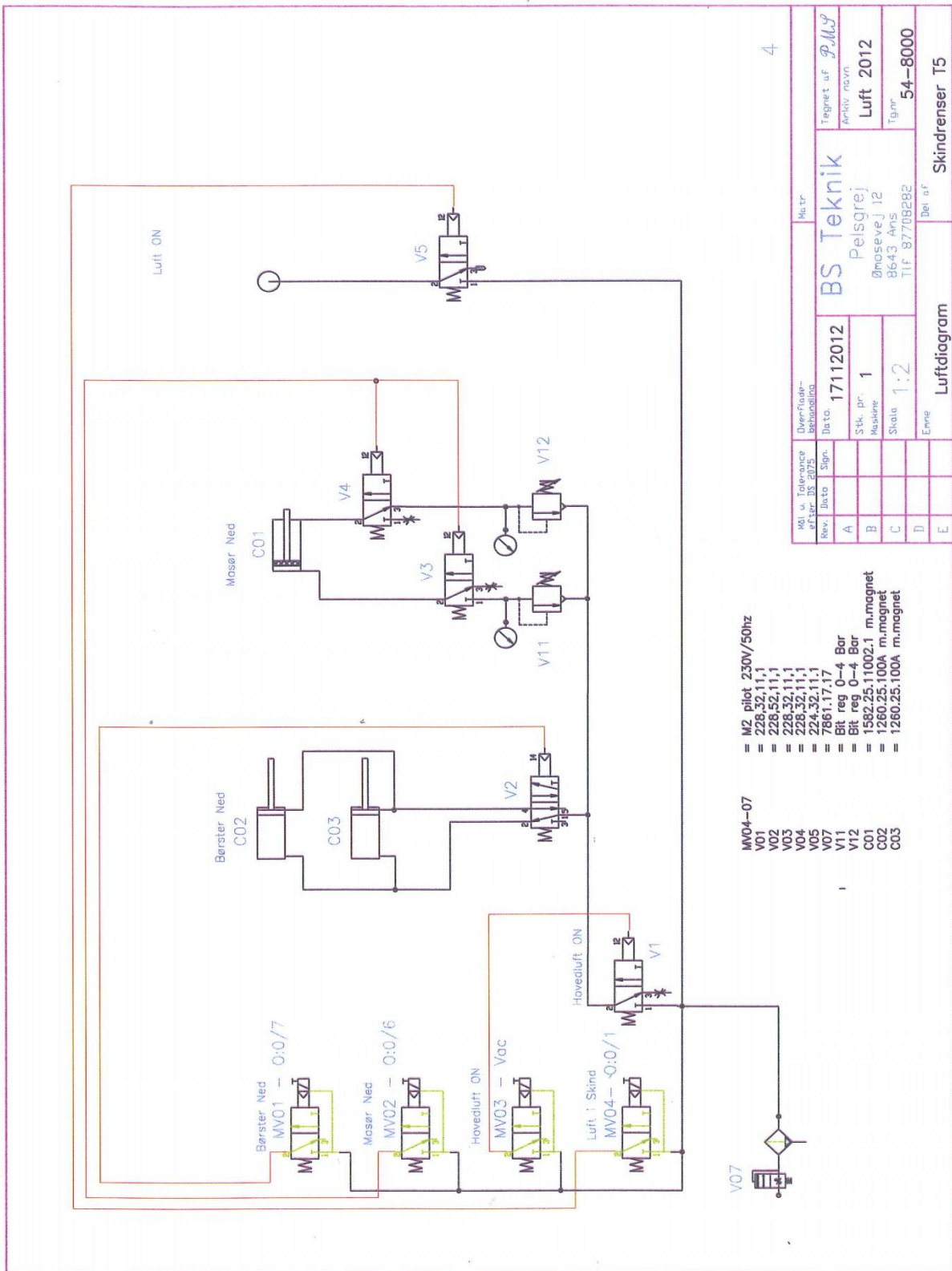

4

Matrikelnummer		Matr.	
17112012		BS Teknik	
Dokumentation		Tegnet af P.M.S	
1		Anslags navn	
Stk. pr. Maskine		Luft 2012	
1		Tegn	
Skala		54-8000	
1:2		Tlf. 87709282	
Erne		Bet. af Skindrenser T5	
Luftdiagram			

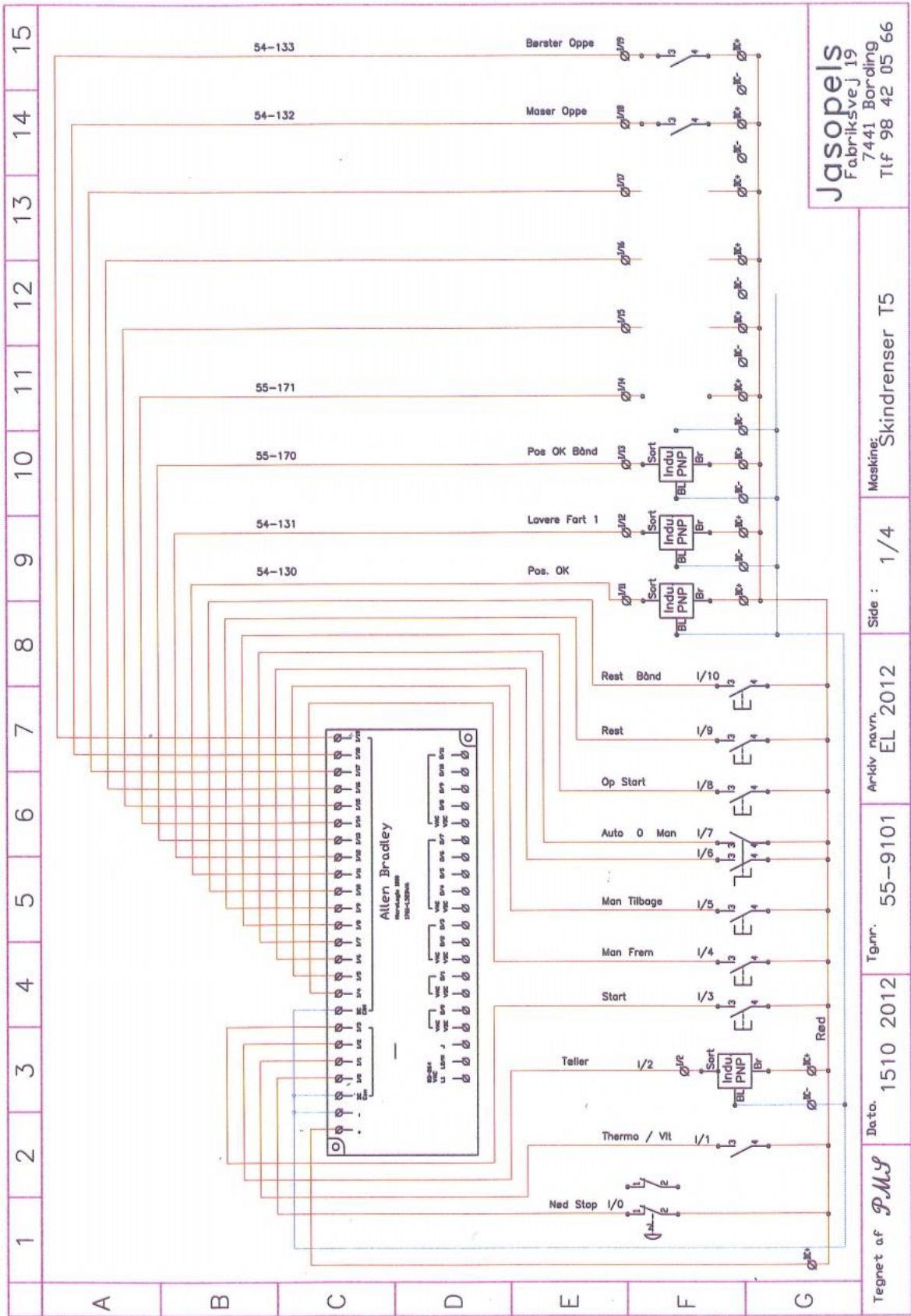

Jasopels
Fabriksvej 19
7441 Bording
Tlf 98 42 05 66

Maskine: Skindrenser T5

Side : 1/4

Arkiv navn, EL 2012

Tegn. 55-9101

Dato. 1510 2012

Tegnet af PMS

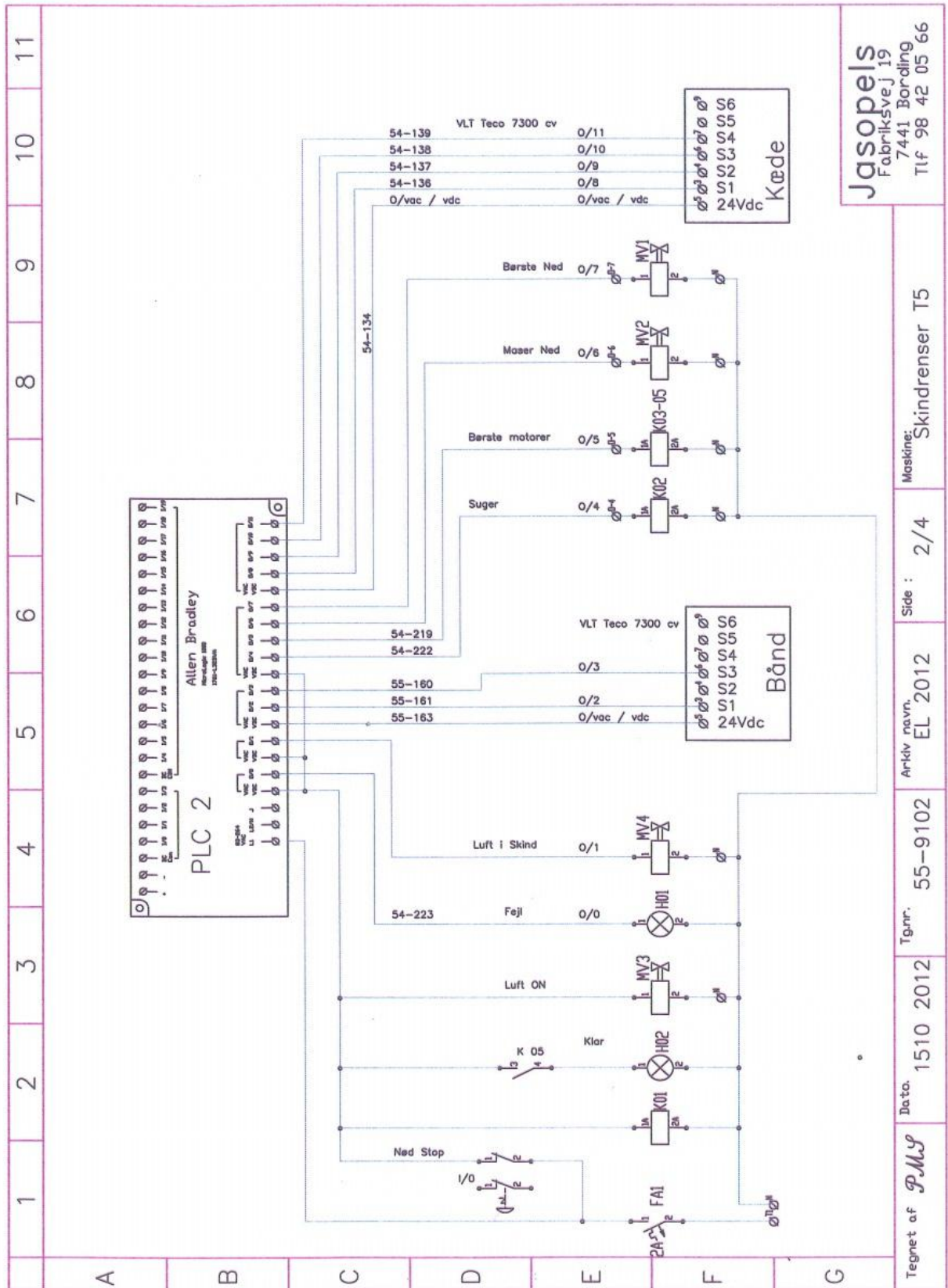

Jasopels
Fabriksvej 19
7441 Bording
Tlf 98 42 05 66

Maskine: Skindrensers T5

Side : 2/4

Arkiv navn: EL 2012

Tegn. 55-9102

Dato: 1510 2012

Tegnet af P.M.S

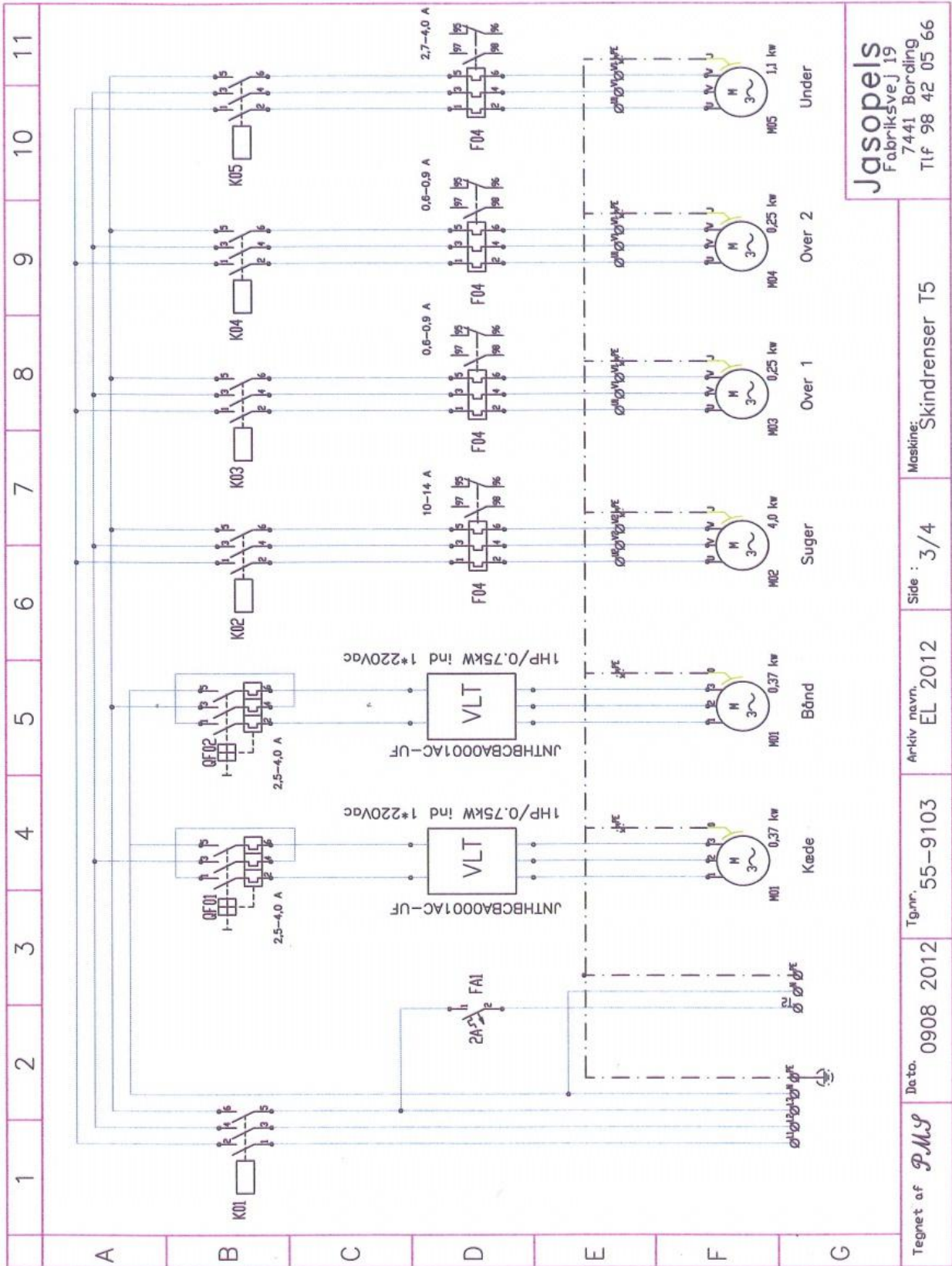

Jasopels
 Fabrikvej 19
 7441 Bording
 Tlf 98 42 05 66

Maskine: Skindrenser T5

Side : 3/4

Ar-kiv navn. EL 2012

Tegn. 55-9103

Da.to. 0908 2012

Tegnet af PMS

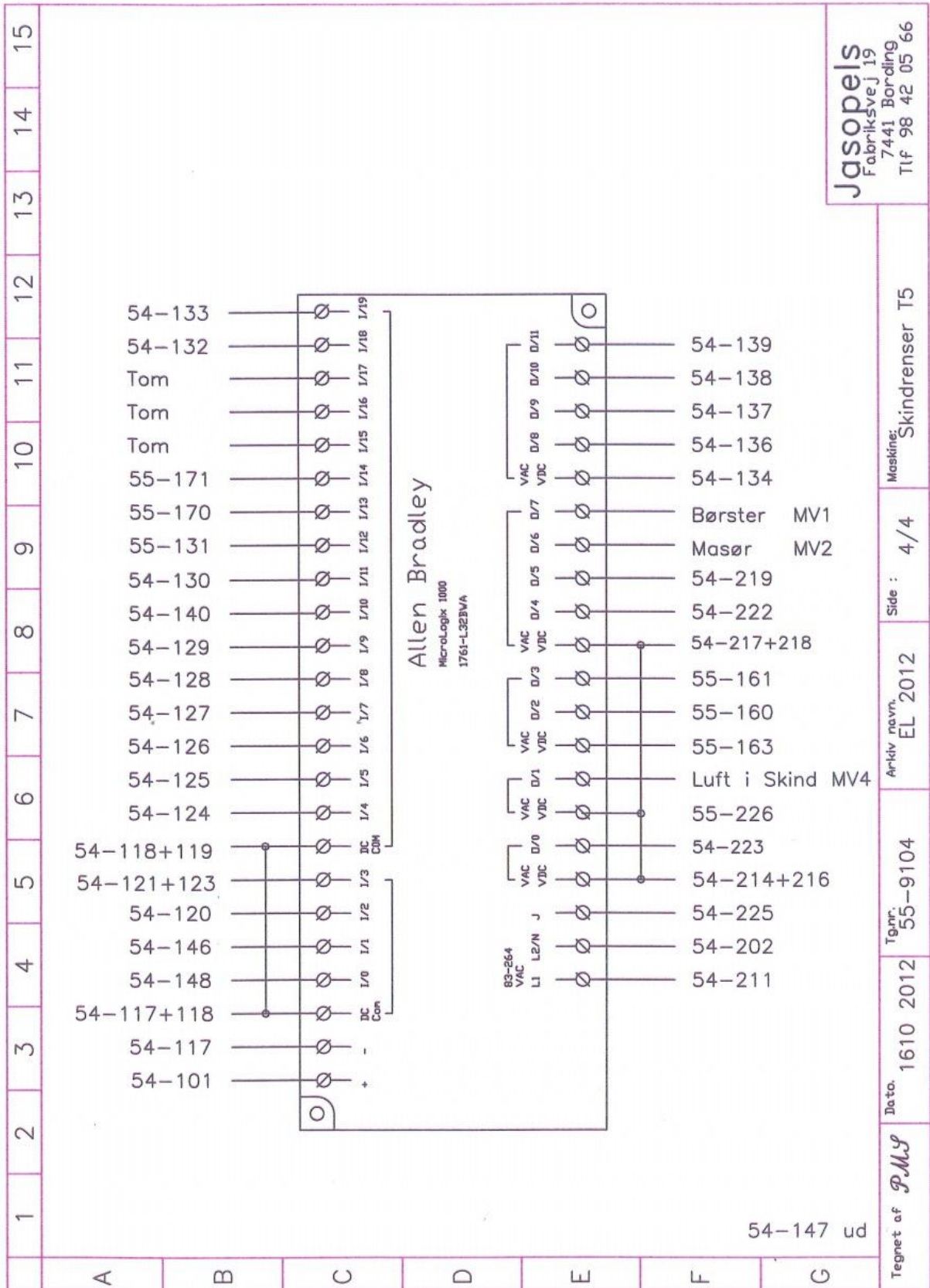

13. Egne notater